

Prodotto : Copertura pavimento tappo fisso e guarnizione serie SQUARE 15 x 15 cm

Codice : CPRSQR0315005

Peso : 0.43 kg

Dimensioni imballo (LxWxH) : 15.5 x 15.5 x 2.3 cm

DESCRIZIONE

Copertura a pavimento in acciaio inox AISI 304 della serie **SQUADRA**, con tappo fisso e guarnizione, spessore di 1,5 mm, uscita Ø 108/118 mm.

Dimensioni disponibili: 15 cm, 20 cm.

CARATTERISTICHE: MADE IN ITALY, copertura a pavimento bordata con griglia fissa, non teme l'utilizzo di prodotti molto aggressivi per la pulizia, igiene garantita, uscita Ø 108/118 mm, flessibilità nel montaggio, garanzia sul prodotto di 5 anni, imballo singolo in scatola.

Può essere montata sia su pozzetti sifonati che non sifonati già installati o da installare. La copertura ha un montaggio universale, in quanto è dotata di diametri di varie misure nella parte d'innesto con pozzetto. Su richiesta è possibile inserire un sifone antiscarafaggi nei pozzetti sifonati. In alternativa è possibile inserire un imbuto con o-ring ad espansione per sifonare pozzetti già installati o da installare.

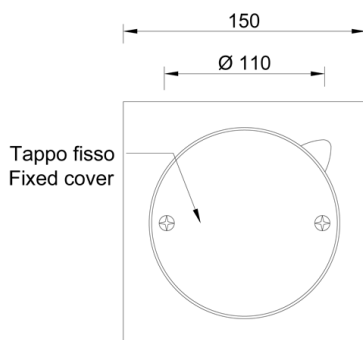

Accessori e prodotti correlati



CPRSQR0110005
Copertura pavimento griglia fissa
serie SQUADRA



CPRSQR0210005
Copertura pavimento griglia fissa
tappo mobile serie SQUADRA



CPRSQR0415005
Copertura pavimento griglia e tappo
mobile serie SQUADRA

Prodotto : Copertura pavimento tappo fisso e guarnizione serie SQUADRA 20 x 20 cm
Codice : CPRSQR0320005
Peso : 0.64 kg
Dimensioni imballo (LxWxH) : 3 x 20.5 x 20.5 cm

DESCRIZIONE

Copertura a pavimento in acciaio inox AISI 304 della serie **SQUADRA**, con tappo fisso e guarnizione, spessore di 1,5 mm, uscita Ø 108/118 mm.

Dimensioni disponibili: 15 cm, 20 cm.

CARATTERISTICHE: MADE IN ITALY, copertura a pavimento bordata con griglia fissa, non teme l'utilizzo di prodotti molto aggressivi per la pulizia, igiene garantita, uscita Ø 108/118 mm, flessibilità nel montaggio, garanzia sul prodotto di 5 anni, imballo singolo in scatola.

Può essere montata sia su pozzetti sifonati che non sifonati già installati o da installare. La copertura ha un montaggio universale, in quanto è dotata di diametri di varie misure nella parte d'innesto con pozzetto. Su richiesta è possibile inserire un sifone antiscarafaggi nei pozzetti sifonati. In alternativa è possibile inserire un imbuto con o-ring ad espansione per sifonare pozzetti già installati o da installare.

Accessori e prodotti correlati

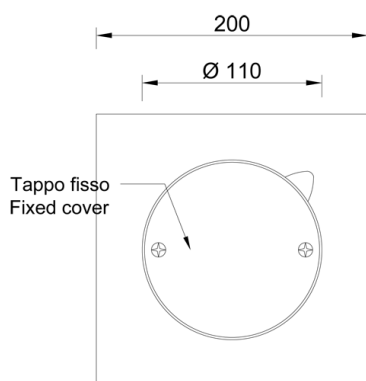

CPRSQR0110005
Copertura pavimento griglia fissa
serie SQUADRA



CPRSQR0210005
Copertura pavimento griglia fissa
tappo mobile serie SQUADRA



CPRSQR0415005
Copertura pavimento griglia e tappo
mobile serie SQUADRA